



# DS465

---

**Manual de instalación / operación**

**Altavoces de audio para automóvil**



# PREPARACIÓN

---

## Instalación

Gracias por comprar los altavoces DS465. Aunque Dual intenta asegurar que toda la información de este manual sea exacta, tenga en cuenta que cualquier parte está sujeta a cambio sin previo aviso.



### PRECAUCIÓN

Las siguientes instrucciones deberían usarse como guía general solamente. Si se siente inseguro con respecto a realizar cualquiera de los procedimientos que se enumeran a continuación, consulte con un centro profesional de instalación de audio para automóviles.

**Antes de realizar la instalación, siga estas pautas:**

1. Asegúrese de leer y entender las instrucciones antes de intentar instalar este producto.
2. Por seguridad, desconecte el terminal negativo de la batería antes de comenzar con la instalación.
3. Utilice conectores de óptima calidad para lograr una instalación confiable y para minimizar la pérdida de potencia o señal.
4. ¡Sea precavido antes de perforar o cortar! Tenga cuidado de no cortar o perforar tanques de gas, conductos de combustible, frenos o hidráulicos, conductos de vacío o cableado eléctrico cuando esté trabajando en un vehículo.
5. Nunca coloque cables de altavoces debajo de su vehículo. Para mayor protección contra elementos ambientales y el calor del caño de escape, instale los cables del altavoz dentro del vehículo.
6. Evite instalar cables sobre, cerca o a través de superficies cortantes. Utilice aros interiores de goma para proteger los cables ubicados a través del metal.
7. Cuando instale el cable del altavoz desde el amplificador, evite instalarlo cerca de fuentes de alta corriente (es decir, arnés de cableado, cables de batería).

# INSTALACIÓN

## Montaje

1. Determinar dónde estarán montados los altavoces. Asegurarse de que la zona sea lo suficientemente amplia para que el altavoz pueda ser montado uniforme. Además, asegurar que la ubicación sea lo suficientemente profunda para que calce el altavoz.
2. Ver el gráfico de especificaciones para determinar el diámetro apropiado del orificio a cortar para el modelo de altavoz.
3. De ser necesario, utilizar la parrilla como plantilla para marcar las ubicaciones de los tornillos de montaje. Hacer los orificios con una broca de 3/32".
4. Coloque el altavoz en el corte. Montar el altavoz utilizando los tornillos provistos. Si va a usarse la parrilla del altavoz, insertar 4 tornillos en los agujeros de la parrilla y luego montar el altavoz.
5. Ajuste el altavoz en el orificio de recorte y montaje con los tornillos suministrados. Si se utiliza la rejilla del altavoz, inserte 4 tornillos en los agujeros y monte el altavoz parrilla.

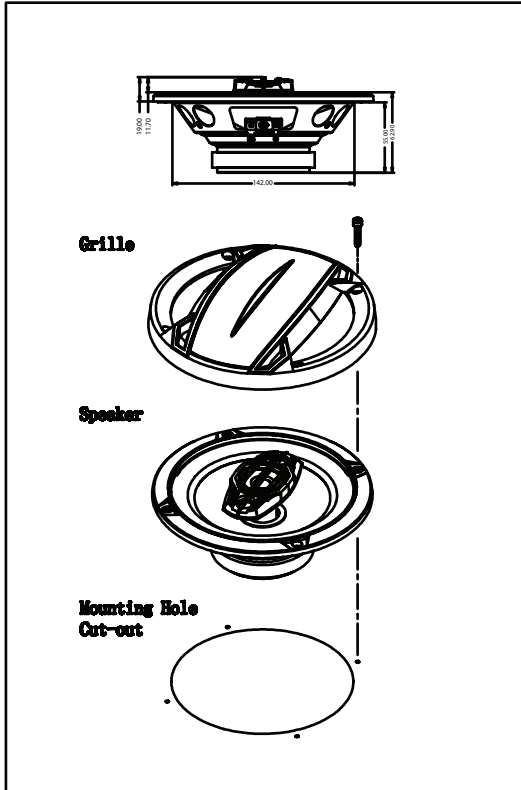

# INSTALACIÓN

## Especificaciones

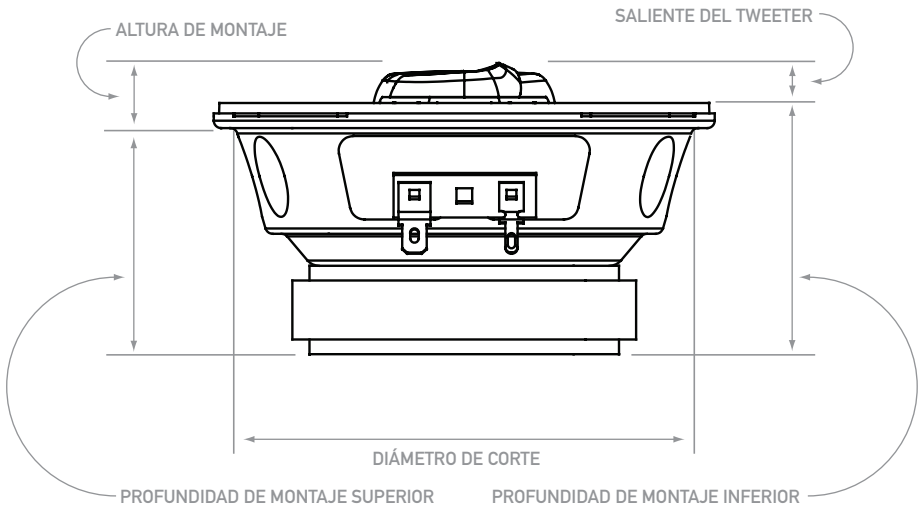

El diagrama anterior debe utilizarse con la guía matriz de especificaciones que figura a continuación. El diseño y especificaciones pueden estar sujetos a cambio sin previo aviso.

	Altura de montaje	Profundidad de montaje superior	Saliente del tweeter	Profundidad de montaje inferior	Diámetro de corte	Sensibilidad (dB)	Respuesta de frecuencia	Potencia RMS (vatios)	Potencia máxima (vatios)
DS465	.79"	2.17"	.59"	2.36"	5.60"	87	70Hz-20kHz	40	160

## GARANTÍA

### Garantía limitada de un año

Esta garantía le brinda derechos legales específicos. Puede también tener otros derechos que varían de un estado a otro.

Dual Electronics Corp. garantiza al comprador original que este producto está libre de defectos en material y mano de obra por el período de un año desde la fecha de la compra original.

Dual Electronics Corp. acuerda, a nuestra opción, durante el período de garantía, reparar cualquier defecto en material o mano de obra o suministrar un producto igualmente nuevo, renovado o similar (cualquiera que se considere necesario) sin cargo, sujeto a verificación del defecto o malfuncionamiento y prueba de la fecha de compra. Cualquier reemplazo subsiguiente está garantizado para equilibrar el período de garantía original.

#### ¿Quién está cubierto?

Esta garantía se extiende al comprador minorista original por productos comprados a un distribuidor Dual autorizado y utilizados en los Estados Unidos de América.

#### ¿Qué se cubre?

Esta garantía cubre todos los defectos de material y mano de obra en este producto. No se cubre lo siguiente: software, costos de instalación/remoción, daño causado por un accidente, mal uso, abuso, negligencia, modificación del producto, instalación no apropiada, línea de voltaje incorrecto, reparación no autorizada o no seguir las instrucciones del producto, o daño ocurrido durante el transporte de devolución del producto. Se pueden encontrar las condiciones específicas de licencia y avisos de derechos de propiedad para el software en [www.dualav.com](http://www.dualav.com).

#### ¿Qué hacer?

1. Antes de llamar al servicio técnico, controle la guía de resolución de problemas del manual. Un pequeño ajuste de algún control puede ahorrarle un llamado al servicio técnico.
2. Si necesita servicio técnico durante el período de garantía, debe empaquetar cuidadosamente el producto (preferentemente en el empaque original) y enviarlo mediante transporte pre pago a un centro técnico autorizado, con copia del recibo original.
3. Describa el problema por escrito y con su envío incluya su nombre, una dirección de envío UPS (no aceptamos apartado de correos), y un teléfono diurno.
4. Para obtener más información sobre la ubicación del servicio técnico más cercano:

- Llame gratuitamente al teléfono 1-866-382-5476
- Envíe un correo electrónico a [cs@dualav.com](mailto:cs@dualav.com)

#### Exclusión de ciertos daños:

Esta garantía es exclusiva y en lugar de cualquiera y todas las otras garantías, expresas o implícitas, incluyendo sin limitación las garantías implícitas de comerciabilidad y aptitud para un fin particular y cualquier obligación, responsabilidad, derecho, reclamo o recurso en contrato o perjuicio, haya o no surgido de la negligencia de la compañía, real o imputada. Ninguna persona o representante está autorizado a asumir por la compañía cualquier otra responsabilidad en conexión con la venta de este producto. Bajo ninguna circunstancia será responsable la compañía por daños indirectos, incidentales o resultantes.

## REGISTRO

---

# Registro

### Para sus registros

Guarde el recibo original de venta y preséntelo en caso de requerir servicio técnico. El recibo original es la mejor prueba de compra, que indica la fecha en que se adquirió el producto Dual.

Nombre del distribuidor \_\_\_\_\_

Teléfono del distribuidor \_\_\_\_\_

Fecha de compra \_\_\_\_\_

### Registre su producto

Registre su producto online en [www.dualav.com](http://www.dualav.com).

NOTAS

---

# Notas



Dual Electronics Corp.  
Llamada gratuita: 1-866-382-5476  
9AM - 5PM EST, Lunes a Viernes

[www.dualav.com](http://www.dualav.com)  
©2019 Dual Electronics Corp. Todos los derechos reservados.  
NSA1118-V01  
Impreso en China